

Л-60.80.06-В4-Ф2.000

Перв. примен.

Справ. №

Подп. и дата

Инд. № дудл.

Взаминв.

Подп. и дата

Инд. № подл.

A|

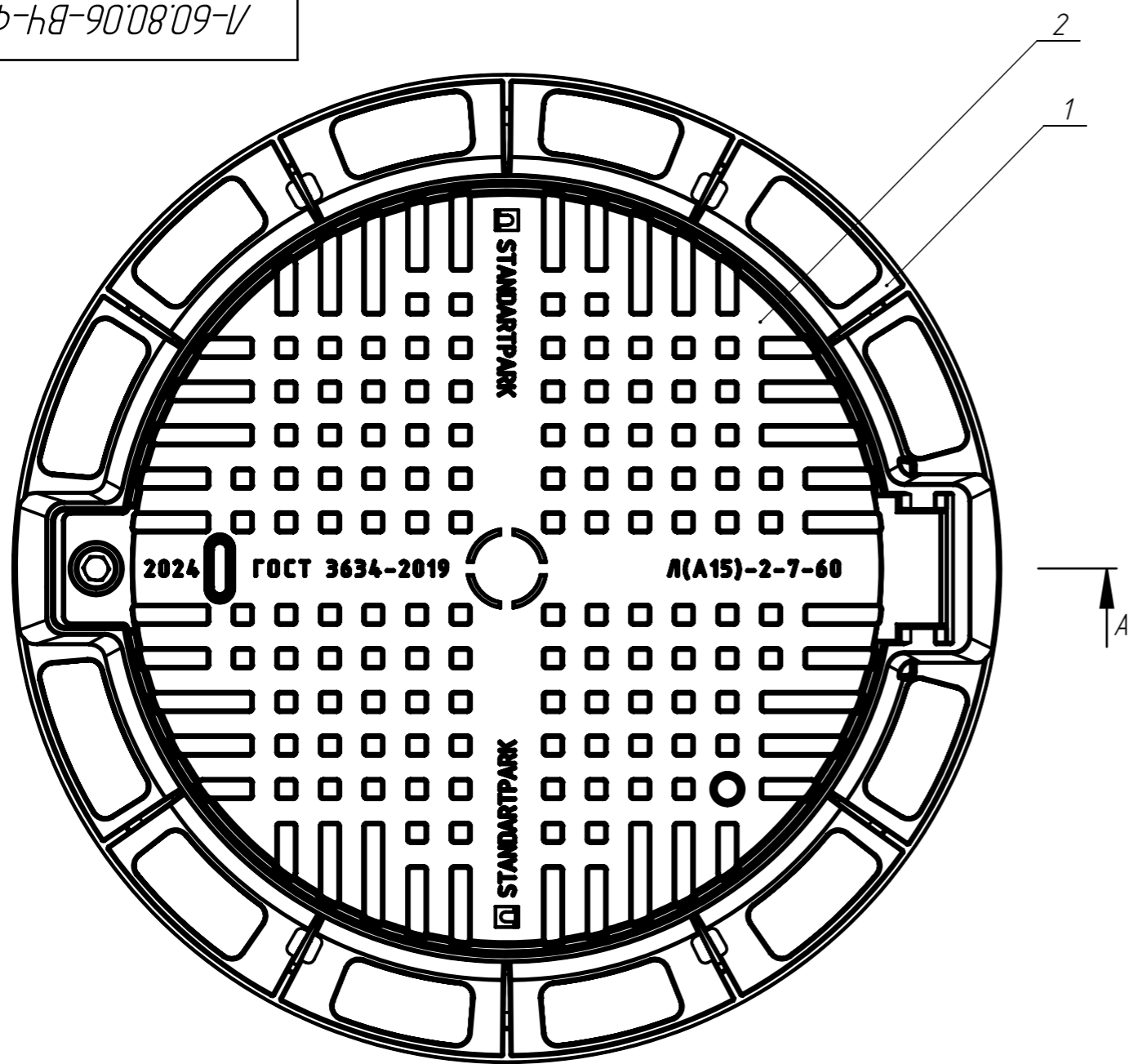

A|

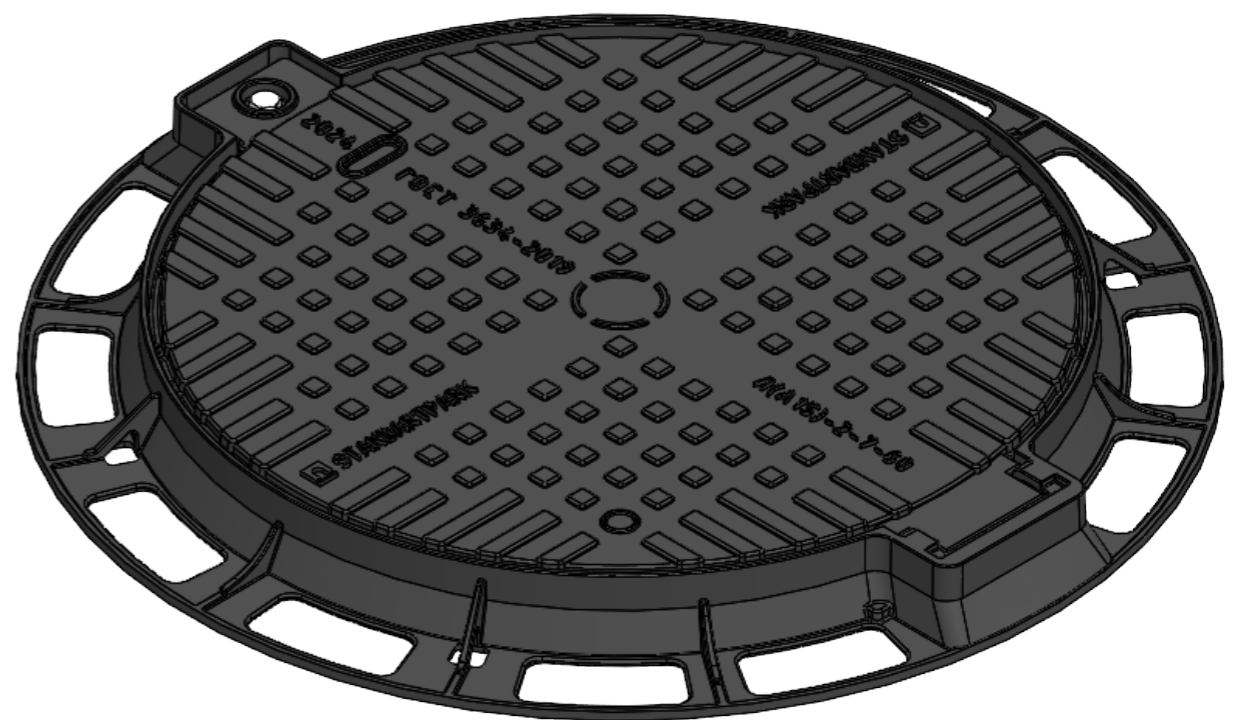
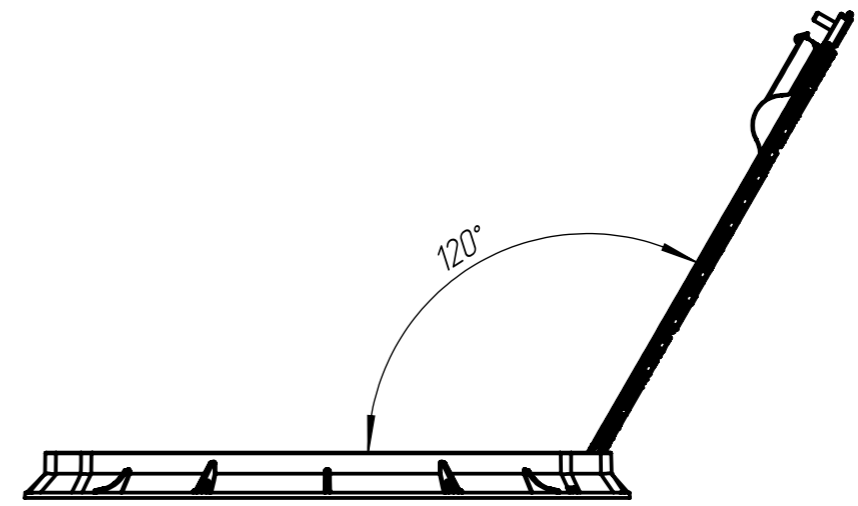
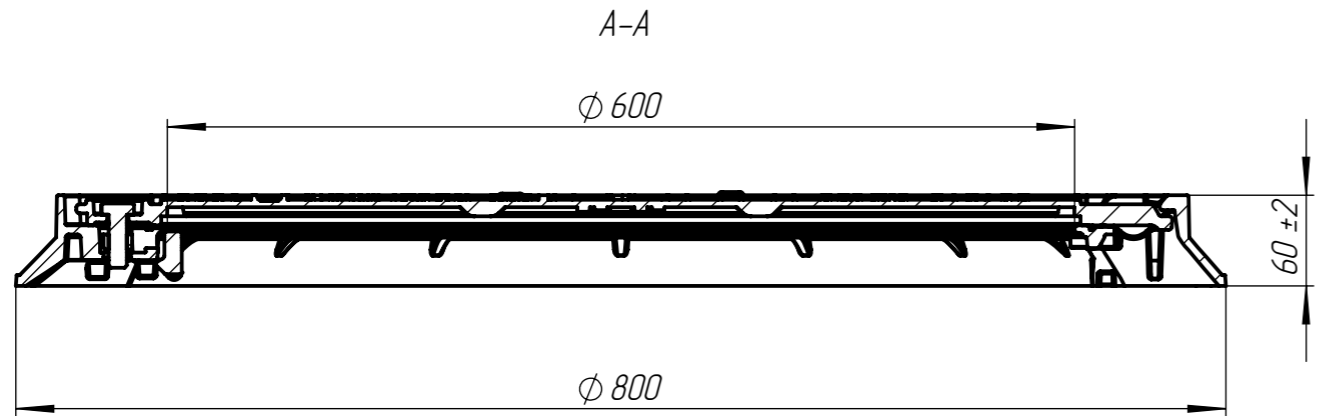

Поз. 1 - корпус (вес 10,8 кг)
Поз. 2 - крышка (вес 16,96 кг)

1. Согласно ГОСТ 26645-85 для отливки от 10 до 40 кг 9 класса точности отклонение от массы может составлять до 8%.
2. Проходной размер в свету составляет 600мм.

					Арт. 35258-2М			
					Л-60.80.06-В4-Ф2.000			
Изм	Лист	И документа	Подп.	Дата	Люк тип Л (А15)	Лит.	Масса	Масштаб
Разраб.	Венигора			25.10.23			27.83	1:5
Пров.	Денисова					Лист	Листов 1	
Т. контр								
Н. контр	Запольская							
Утв.	Камышников							

