

P3-201.201.120-160-НС.000

Перв. примен.

Справ. №

Подп. и дата

Изм. № дудл.

Взам. инв.

Подп. и дата

Изм. № подл.

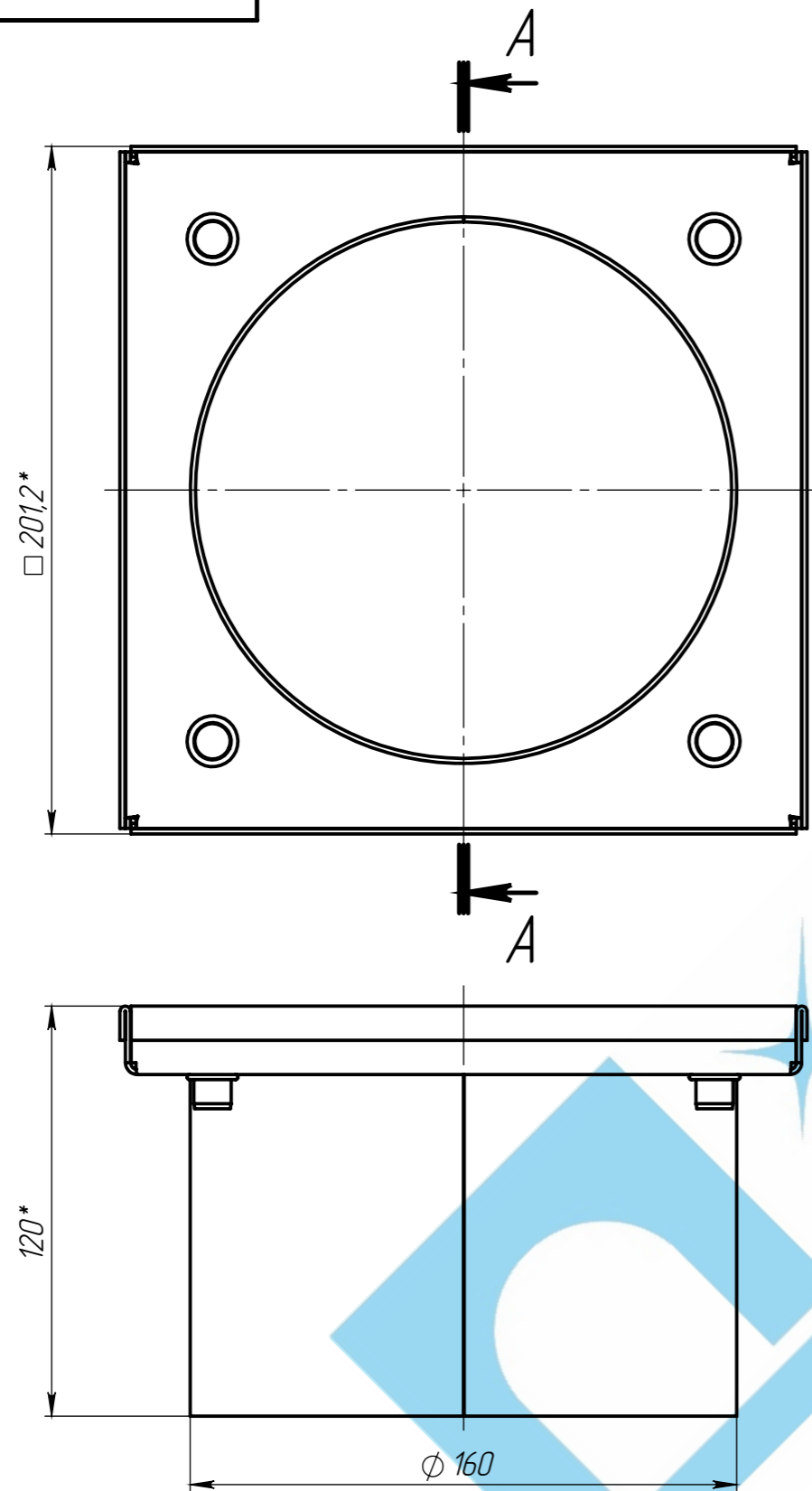

A-A

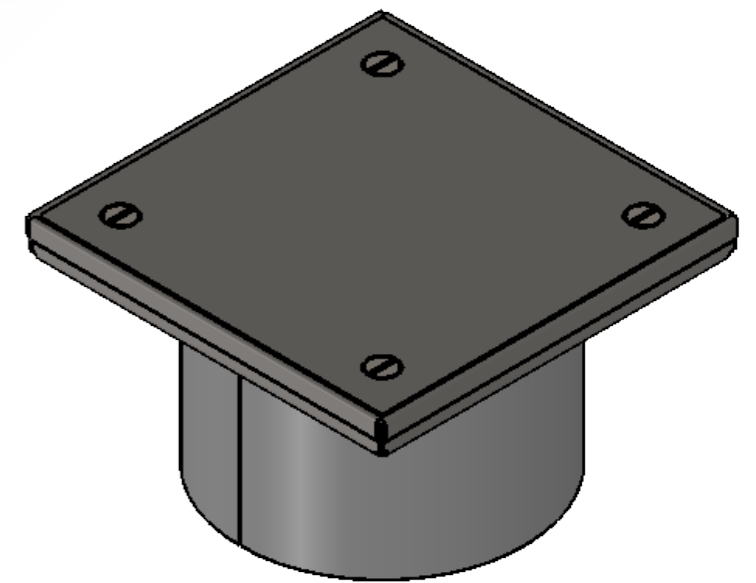
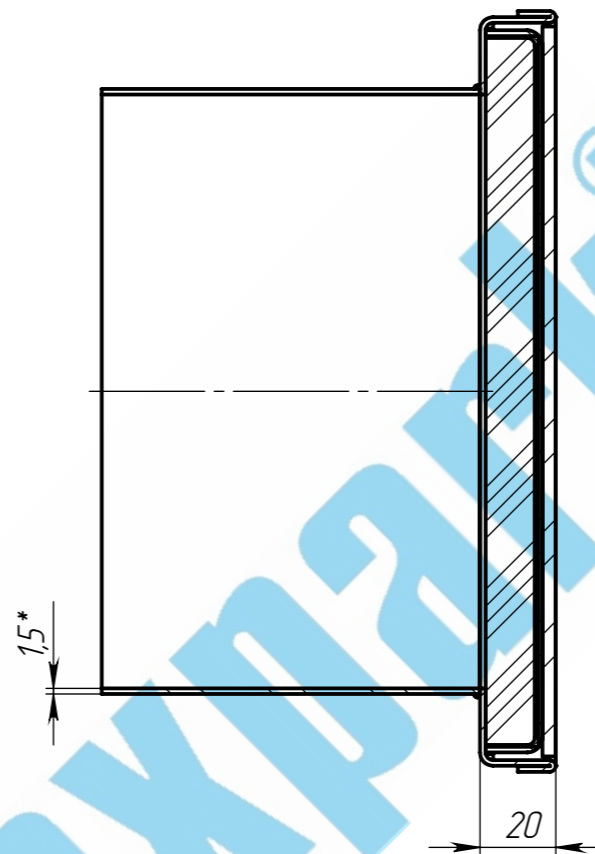

1. \* - Размер для справок
2. Неуказанные предельные отклонения размеров H14, h14,  $\pm \frac{IT14}{2}$
3. Сварные швы выполнить по ГОСТ 14771-76-У4.
4. Сварные швы зачистить.
5. Резьбовый заклепки (глухие) поз.6 установить после удаление следов побежалости.
6. Дет. поз. 2, 3 и 4 съемные.
7. Производитель оставляет за собой право без уведомления потребителя вносить изменения в конструкцию изделий для улучшения их технологических и эксплуатационных параметров.

					P3-201.201.120-160-НС.000			Арт. 572.15.11-М
					Ревизия Ду 150			Лит.
								Масса
								3,1
								Масштаб
								1:2
								Лист 1
								Листов 1
					АISI 304			
Изм	Лист	№ документа	Подп.	Дата				
Разраб.		Гуров Н.Ю.		12.10.18				
Пров.		Конетцкий Д.Н.						
Т. контр.		Сорокин Ю.В.						
Н. контр.		Нарошьян М.В.						
Утв.		Седова Е.А.						

