

P3-151.151.65-51-HC.000

Перв. примен.

Справ. №

Подп. и дата

Инд. № дудл.

Взам инв.

Подп. и дата

Инд. № подл.

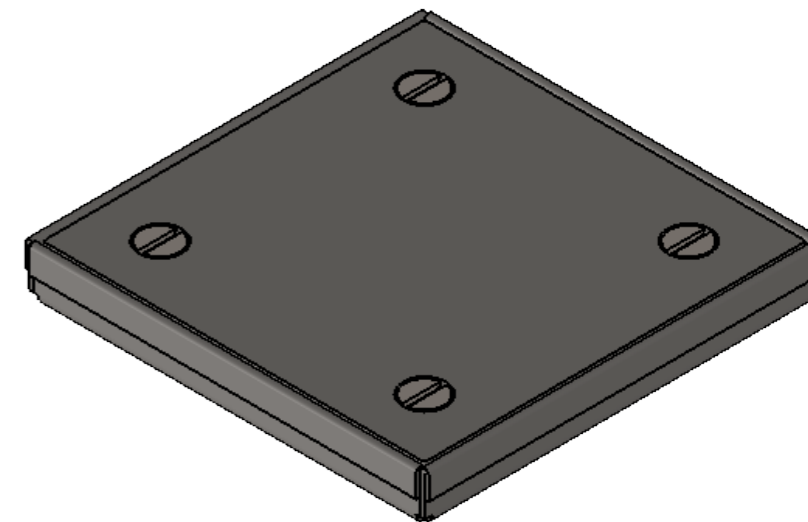
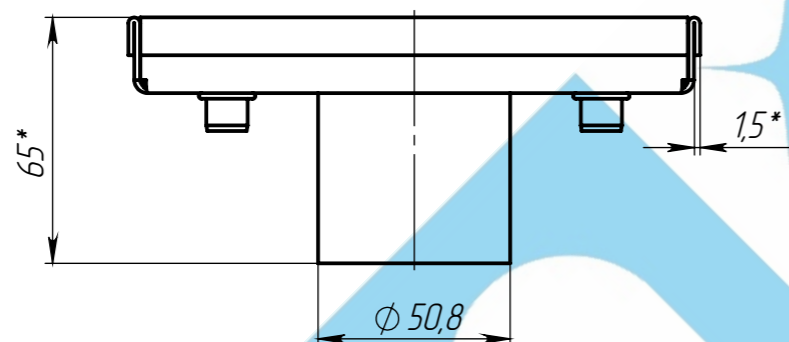
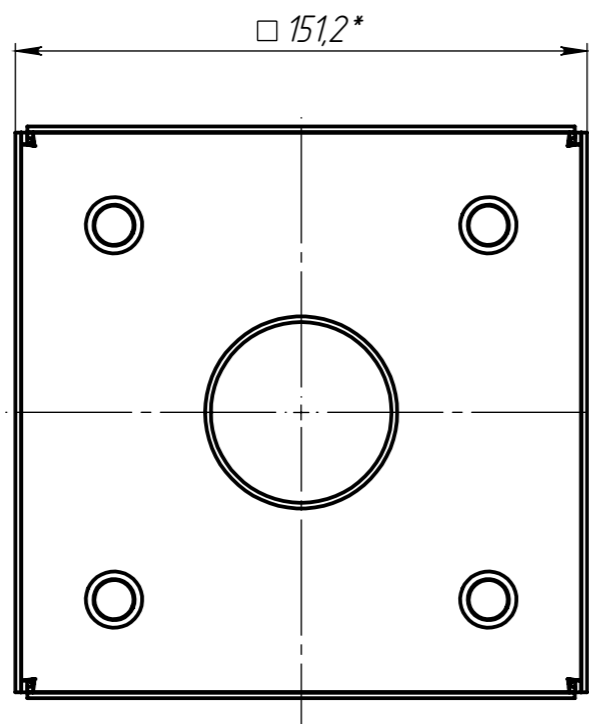

1. * - Размер для справок
2. Неуказанные предельные отклонения размеров H14, h14, $\pm \frac{IT14}{2}$
3. Сварные швы выполнить по ГОСТ 14771-76-У4.
4. Сварные швы зачистить.
5. Резьбовый заклепки (глухие) поз.6 установить после удаление следов побежалости.
6. Дет. поз. 2, 3 и 4 съемные.
7. Производитель оставляет за собой право без уведомления потребителя вносить изменения в конструкцию изделий для улучшения их технологических и эксплуатационных параметров.

					Арт. 572.05.11-М				
					P3-151.151.65-51-HC.000				
					Ревизия Ду 50		Лит.	Масса	Масштаб
Изм	Лист	№ документа	Подп.	Дата				16	1:2
Разраб.		Гуров Н.Ю.		27.08.18					
Пров.		Конетцкий Д.Н.							
Т. контр		Сорокин Ю.В.					Лист 1	Листов 1	
Н. контр		Нарошьян М.В.					AISI 304		
Утв.		Седова Е.А.					