

PB-30.35.50-B4-Щ3-ЛВ

Перв. примен.

Справ. №

Подп. и дата

Инв. № дубл.

Взам инв.

Подп. и дата

Инв. № подл.

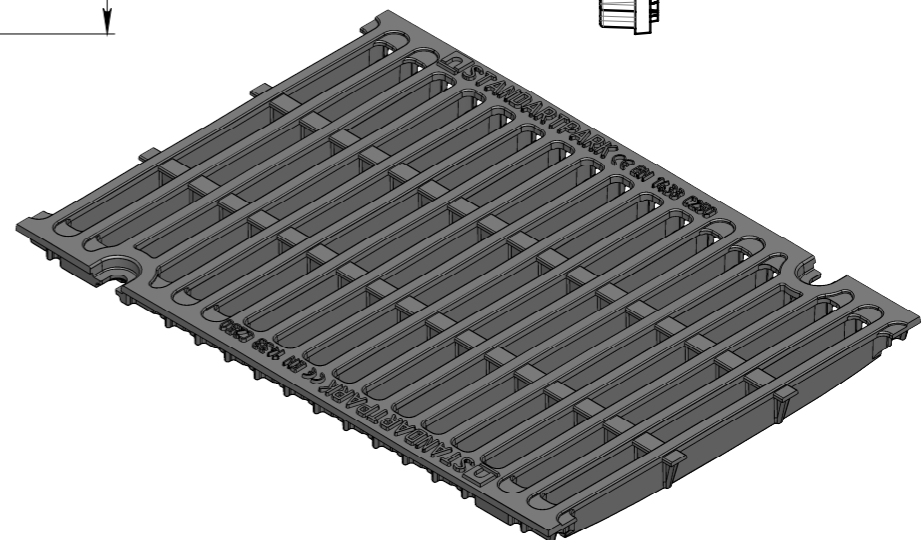
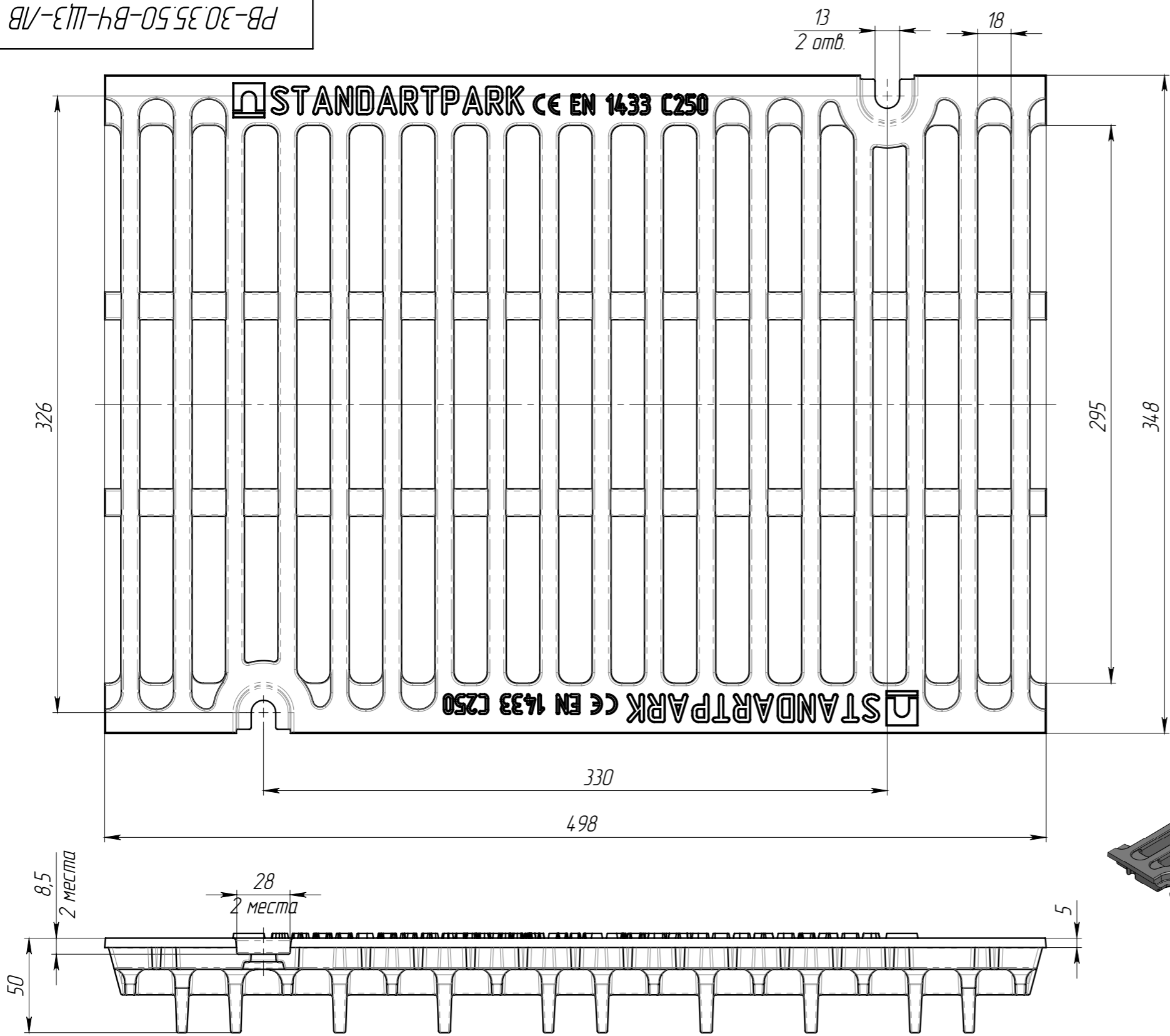

- Суммарная площадь щелей 955 см кв.
- Согласно ГОСТ Р 53464-2009 для отливки от 10,0 до 40,0 кг 9 класса точности отклонение фактической массы от номинальной может составлять до 8%

					PB-30.35.50-B4-Щ3-ЛВ			Арт. 273033-D
Изм.	Лист	№ документа	Подп.	Дата	Решетка водоприемная серии Drive C250	Лит.	Масса	Масштаб
Разраб.	Титов Д.П.			16.08.18			13.72	1:2.5
Проб.						Лист	Листов 1	
Т. контр					В450 ГОСТ 7293-85			
Н. контр								
Утв.	Седова Е.А.							