

Перв. примен.

Справ. №

Подп. и дата

Инв. № дудл.

Взам инв.

Подп. и дата

Инв. № подл.

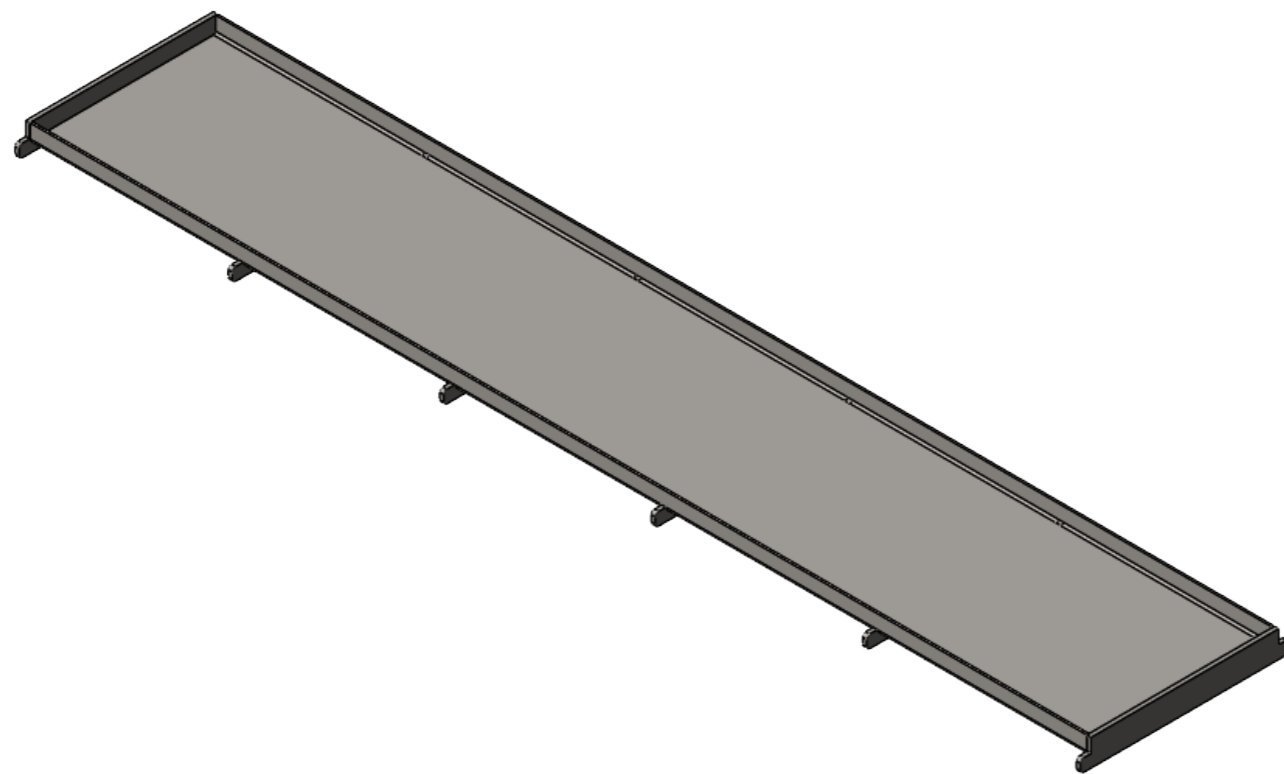
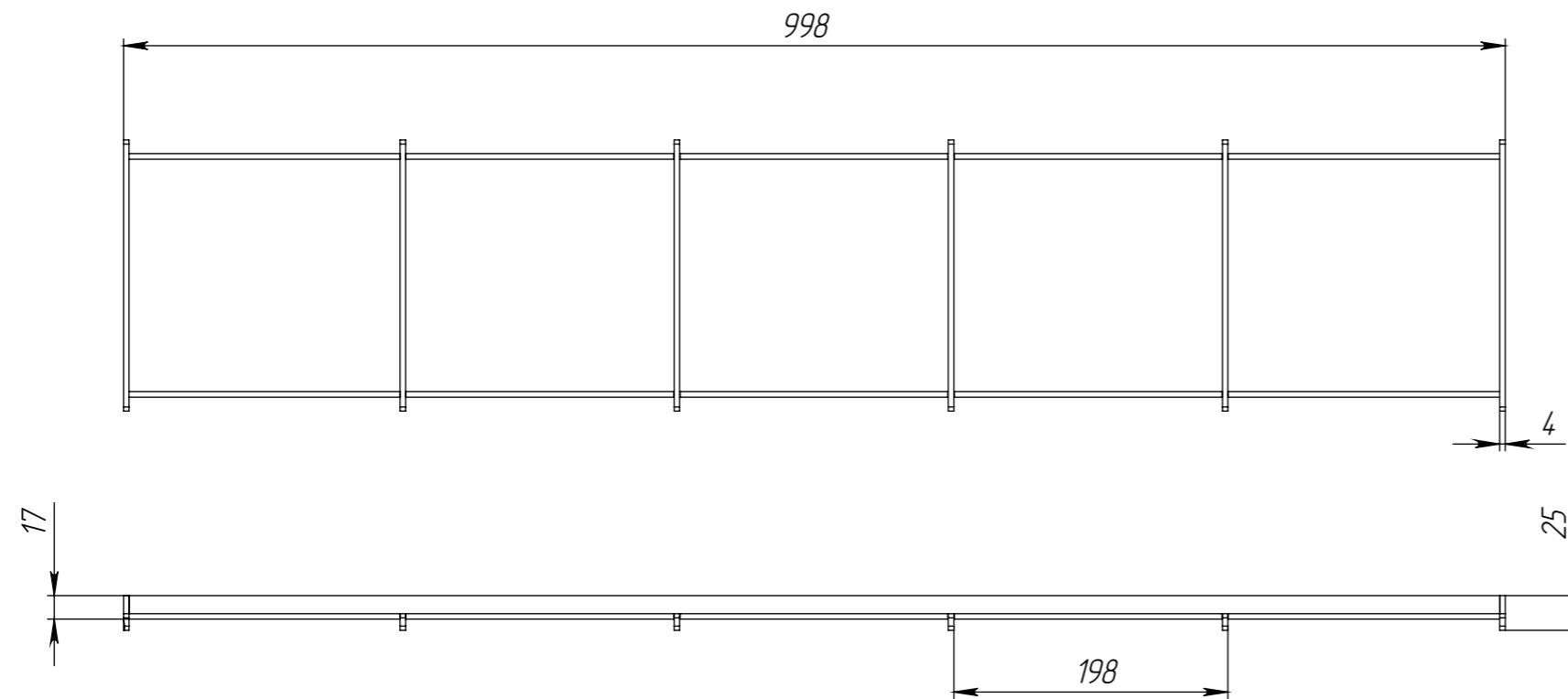

- * - Размер для справок
- Неуказанные предельные отклонения размеров Н16, h16, $\pm \frac{IT16}{2}$
- Производитель оставляет за собой право без уведомления потребителя вносить изменения в конструкцию изделий для улучшения их технологических и эксплуатационных параметров.
- Согласовано: (Заказчик)

№	Артикул	Наименование	A, мм	B, мм	m, кг
1	545.12.01-M	Решетка РВ-146.1000.25-ПП-НС под плитку Аква 120	146	126	2,81
2	545.17.01-M	Решетка РВ-196.1000.25-ПП-НС под плитку Аква 170	196	176	3,73
3	545.22.01-M	Решетка РВ-246.1000.25-ПП-НС под плитку Аква 220	246	226	4,65

Изм	Лист	N документа	Подп.	Дата	Лит.	Масса	Масштаб
Разраб.	Воржеинов			03.09.2024		m	1:4
Проб.					Лист 1		Листов 4
Т. контр							
Н. контр							
Утв.							
					Решетка под плитку для лотков Аква		
					АISI 304		